



studio

PRŮVODCE INSTALACÍ

Model PP39L

Poznámky a upozornění

 **POZNÁMKA:** POZNÁMKA označuje důležité informace, které pomáhají k lepšímu využití počítače.

 **UPOZORNĚNÍ:** UPOZORNĚNÍ upozorňuje na možné poškození hardwaru nebo ztrátu dat a obsahuje pokyny, jak těmto problémům předejít.

 **VAROVÁNÍ:** VAROVÁNÍ označuje potenciální nebezpečí poškození majetku, úrazu nebo smrti.

Pokud jste zakoupili počítač řady Dell™ n, neplatí pro vás žádný odkaz na operační systém Microsoft® Windows® uvedený v této příručce.

Změna informací bez předchozího upozornění v tomto dokumentu vyhrazena.

© 2008 Dell Inc. Všechna práva vyhrazena.

Jakákoli reprodukce těchto materiálů bez písemného povolení společnosti Dell Inc. je přísně zakázána.

Obchodní známky těchto materiálů použité v tomto textu: *Dell*, logo *DELL*, *Wi-Fi Catcher*, *YOURS IS HERE*, a *DellConnect* jsou ochranné známky společnosti Dell Inc.; *Intel* a *Core* jsou registrované ochranné známky a *Core* je ochranná známka společnosti Intel Corporation ve Spojených státech a dalších zemích; *Microsoft*, *Windows*, a *Windows Vista* jsou ochranné známky nebo registrované ochranné známky společnosti Microsoft Corporation ve Spojených státech a dalších zemích.; *Bluetooth* je registrovaná ochranná známka společnosti Bluetooth SIG, Inc. používaná společností Dell v rámci licence.

Ostatní ochranné známky a obchodní názvy mohou být v tomto dokumentu použity buď v souvislosti s organizacemi, které si na tyto ochranné známky a obchodní názvy činí nárok, nebo s jejich produkty. Společnost Dell Inc. si nečiní nárok na jiné ochranné známky a obchodní názvy než své vlastní.

Říjen 2008

Č. dílu H106K

Rev. A00

Obsah

Instalace laptopu Studio	5	Používání optické jednotky	23
Před nastavením počítače	5	Softwarové funkce	24
Připojení napájecího adaptéru	6	Odstraňování potíží	27
Připojení síťového kabelu (volitelné)	7	Zvukové signály	27
Stiskněte tlačítko hlavního vypínače	8	Potíže se sítí	29
Nastavení systému Windows Vista®	9	Potíže s napájením	29
Nastavení připojení k Internetu (volitelné)	9	Potíže s pamětí	30
Používání laptopu Studio	13	Zablokování a problémy se softwarem	31
Prvky na pravé straně	13	Použití nástrojů podpory	33
Prvky na levé straně	16	Středisko technické podpory společnosti Dell	33
Prvky na horní straně a klávesnice	18	Systémová hlášení	34
Prvky pro ovládání médií	19	Průvodce řešením potíží s hardwarem	36
Prvky displeje	21	Nástroj Dell Diagnostics	37
Vyjmutí a výměna baterie	22		

Obnovení operačního systému	39	Další informace a zdroje	52
Obnovení systému	39	Základní technické údaje	55
Klepněte na tlačítko Dell Factory Image Restore.	41	Příloha	64
Přehodnotění operačního systému.	42	Upozornění společnosti Macrovision.	64
Získání pomoci	44	Rejstřík.	65
Technická podpora a služby zákazníkům.	45		
DellConnect™	45		
Služby online.	46		
Služba AutoTech	47		
Informace o produktech.	47		
Vrácení zboží za účelem záruční opravy nebo vrácení peněz	48		
Než zavoláte	49		
Kontaktování společnosti Dell	50		

Instalace laptopu Studio

Tato část obsahuje informace o instalaci notebooku Studio 1555 a připojení periferních zařízení.

Před nastavením počítače

Při umístění počítače dbejte na to, aby byl zajištěn snadný přístup ke zdroji napájení, přiměřená ventilace a aby počítač ležel na rovném povrchu.

Omezené proudění vzduchu v okolí laptopu Studio může způsobit přehřátí počítače. Přehřátí předejdete tak, že u zadní strany počítače ponecháte alespoň 10,2 cm volných a u všech ostatních stran nejméně 5,1 cm. Je-li počítač zapnutý, rozhodně byste jej neměli umisťovat do uzavřeného prostoru, jako je skříň nebo zásuvka.

 **VAROVÁNÍ:** Nezakrývejte větrací otvory. Dejte pozor, aby se do nich nedostaly žádné předměty, a dbejte na to, aby se v nich nehromadil prach. Spuštěný počítač Dell™ neuchovávejte v prostředí s nedostatečným větráním, například v uzavřeném kufříku. Při nedostatečném proudění vzduchu hrozí poškození počítače nebo požár. Větrák se zapne, když se počítač zahřeje. Zvuk větráku je normální a nenaznačuje žádný problém s větrákem ani s počítačem.

 **UPOZORNĚNÍ:** Pokládání těžkých nebo ostrých objektů na počítač může způsobit jeho trvalé poškození.

Připojení napájecího adaptéru

Připojte kabel napájecího adaptéru jedním koncem k počítači a druhým koncem do elektrické zásuvky nebo přepětového chrániče.

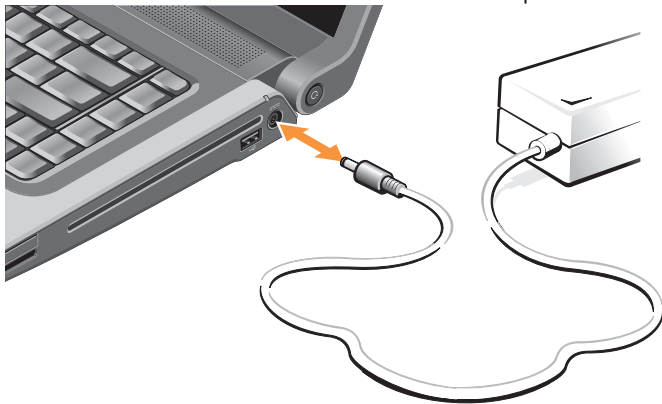

VAROVÁNÍ: Napájecí adaptér je kompatibilní s elektrickými zásuvkami na celém světě. Konektory a rozdvojky se však mohou jednotlivých zemích lišit. Použitím neodpovídajícího kabelu nebo jeho nesprávným připojením do zásuvky můžete způsobit požár nebo poškození zařízení.

Připojení síťového kabelu (volitelné)

Plánujete-li využívat připojení k síti pomocí kabelu, připojte síťový kabel.



Stiskněte tlačítko hlavního vypínače



Nastavení systému Windows Vista®

Ve vašem počítači Dell je předem nakonfigurovaný systém Windows Vista. Při prvním spuštění systému Windows Vista postupujte podle pokynů na obrazovce. Tyto kroky jsou povinné. Jednotlivé obrazovky vás provedou různými procedurami, jako je přijetí licenční smlouvy, nastavení předvoleb a nastavení internetového připojení.

 **UPOZORNĚNÍ:** Nepřerušujte proces nastavení operačního systému. Pokud tak učiníte, může se počítač stát nepoužitelným.

Nastavení připojení k Internetu (volitelné)

 **POZNÁMKA:** Poskytovatelé služeb Internetu (ISP) a jejich nabídky se liší podle země.

Chcete-li se připojit k Internetu, budete potřebovat externí modem nebo síťové připojení a služby poskytovatele připojení k Internetu (ISP).

 **POZNÁMKA:** Jestliže není externí modem USB nebo adaptér WLAN součástí vaší původní objednávky, můžete si je zakoupit na webové stránce společnosti Dell na adrese www.dell.com.

Nastavení připojení k Internetu pomocí kabelu

Používáte-li vytáčené připojení, připojte telefonní kabel k externímu modemu USB (volitelný) a do telefonní přípojky na stěně, předtím než provedete nastavení připojení k Internetu. Chcete-li se připojit pomocí modemu DSL nebo kabelového/satelitního modemu, kontaktujte svého poskytovatele internetových služeb (ISP) nebo poskytovatele mobilních služeb a nahlédněte do pokynů v části „Nastavení připojení k internetu“ na straně 11.

Nastavení bezdrátového připojení k Internetu

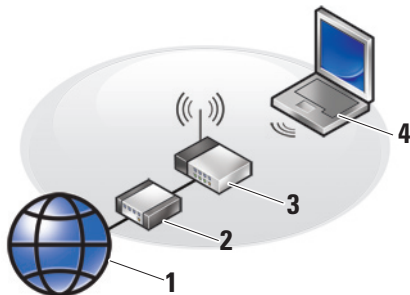

1. internetová služba
2. kabelový modem nebo modem DSL
3. bezdrátový router
4. přenosný počítač s kartou pro bezdrátovou síť

Další informace o nastavení a práci v bezdrátové síti najdete v dokumentaci k počítači nebo k routeru.

Aby bylo možné používat bezdrátové připojení k Internetu, je třeba nastavit připojení k bezdrátovému směrovači.

Připojení k bezdrátovému směrovači nastavíte následovně:

1. Uložte a zavřete všechny otevřené soubory a ukončete všechny spuštěné aplikace.
2. Klepněte na tlačítko **Spustit**  → **Připojit k.**
3. Pomocí pokynů na obrazovce dokončete nastavení.

Nastavení připojení k internetu

Nastavení připojení k Internetu pomocí zástupce od poskytovatele připojení na ploše:

1. Uložte a zavřete všechny otevřené soubory a ukončete všechny spuštěné aplikace.
2. Poklepejte na ikonu poskytovatele připojení na pracovní ploše systému Microsoft® Windows®.
3. Pomocí pokynů na obrazovce dokončete nastavení.

Pokud na pracovní ploše nemáte ikonu ISP nebo chcete nastavit připojení k Internetu pomocí jiného poskytovatele, postupujte podle kroků v následující části.

 **POZNÁMKA:** Pokud se k Internetu stále nemůžete připojit, ale v minulosti jste se již připojili úspěšně, mohlo dojít k výpadku připojení k Internetu ze strany poskytovatele. Kontaktujte poskytovatele služeb Internetu a informujte se o stavu služby, nebo se pokuste o připojení později.

 **POZNÁMKA:** Připravte si informace od svého poskytovatele služeb Internetu. Pokud nemáte poskytovatele služeb Internetu, můžete jej získat pomocí Průvodce připojením k Internetu.

1. Uložte a zavřete všechny otevřené soubory a ukončete všechny spuštěné aplikace.
2. Klepněte na tlačítko **Spustit**  → **Kontrolní panel.**

3. V části **Sít a Internet** klepněte na položku **Připojit k Internetu**.

Zobrazí se okno **Připojit k Internetu**.

4. Vyberte buď položku **Širokopásmové připojení (PPPoE)**, nebo **Vytáčené připojení** podle toho, jaké připojení chcete použít:

- a. Možnost **Širokopásmové připojení** zvolte v případě, že používáte modem DSL, satelitní modem, kabelový modem nebo připojení pomocí bezdrátové technologie.
- b. Vyberte možnost **Vytáčené připojení**, chcete-li se připojit pomocí volitelného modemu USB pro vytáčené připojení nebo pomocí připojení ISDN.

 **POZNÁMKA:** Pokud nevíte, které připojení si máte vybrat, kontaktujte svého poskytovatele připojení k Internetu.

5. Postupujte podle pokynů na obrazovce a použijte informace o nastavení poskytnutá ISP k dokončení nastavení systému.

Používání laptopu Studio

Laptop Studio 1536/1537 je vybaven indikátory, tlačítky a prvky, které poskytují vizuální informace nabízí rychlý přístup k běžným úlohám.

Prvky na pravé straně

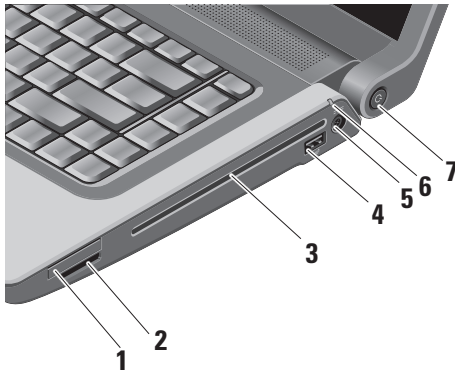

- EC **Slot pro kartu ExpressCard** – podporuje jednu kartu ExpressCard. Slot pro kartu Express card je široký 34 mm.

POZNÁMKA: Laptop je dodáván s plastovou záslepkou v zásuvce pro kartu ExpressCard. Záslepka chrání nepoužité zásuvky před prachem a jinými částečkami. Uchovejte si záslepku pro použití, když nebude v zásuvce žádná karta ExpressCard. Záslepky z jiných počítačů nemusejí do tohoto počítače zapadnout.

2 SD/MMC - MS/Pro - xD

Čtečka karet 8 v 1 – nabízí rychlý a pohodlný způsob jak zobrazovat a sdílet digitální fotografie, hudbu, videa a dokumenty uložené na těchto typech paměťových karet:

- paměťová karta Secure Digital (SD),
- Secure Digital Input Output (SDIO),
- karta MMC (Multi Media Card),
- Memory Stick,
- Memory Stick PRO,
- karta xD (typ M a H),
- Hi Speed-SD,
- Hi Density-SD.

 **POZNÁMKA:** Tento počítač je dodáván s plastovou záslepkou v zásuvce pro rozšiřující karty. Záslepka chrání nepoužité zásuvky před prachem a jinými částicemi. Uchovejte si záslepku pro použití, když nebude v zásuvce žádná paměťová karta. Záslepky z jiných počítačů nemusejí do tohoto počítače zapadnout.

3 Optická jednotka – slouží k přehrávání a vypalování disků CD a DVD standardní velikosti a tvaru (12 cm). Při vkládání disků dbejte na to, aby potištěná či popsaná strana směřovala nahoru. Další informace o používání jednotky optického disku získáte v části „Používání jednotky optického disku“ na straně 23.

4  Konektor USB 2.0 – slouží k připojení zařízení USB, jako je myš, klávesnice, tiskárna, externí pevný disk nebo MP3 přehrávač.

5  **Konektor pro napájecí adaptér –** slouží k připojení napájecího adaptéru, jehož prostřednictvím je napájen počítač a nabíjena baterie (při nečinnosti počítače).

6  **Indikátor stavu baterie –** označuje stav nabíjení baterie
Stav baterie (při napájení baterií):

- Baterie je dostatečně nabitá – žádný indikátor nesvítí (vypnuto).
- Baterie je téměř vybitá – indikátor oranžově bliká.
- Baterie je téměř vybitá – indikátor oranžově svítí.

Stav baterie (při připojení k elektrické zásuvce):







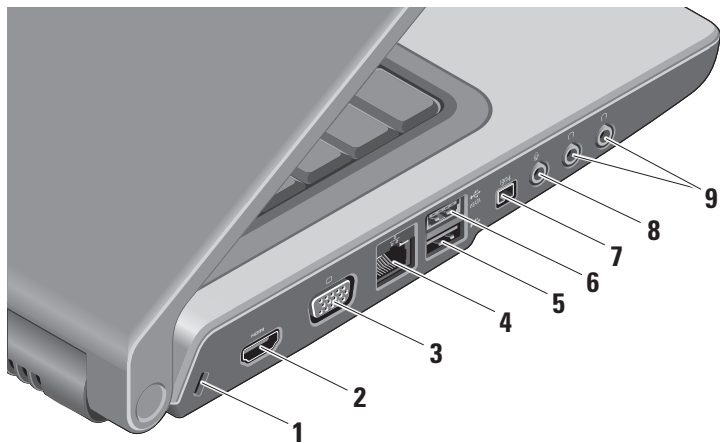

- Baterie se nabíjí – indikátor bíle svítí.
- Baterie je téměř nabitá – indikátor bíle bliká.
- Baterie je zcela nabitá – indikátor nesvítí.

7  **Tlačítko a indikátor napájení –** při stisknutí zapne nebo vypne napájení. Indikátor v tlačítku označuje stav napájení:

- Počítač je vypnutý – indikátor bíle svítí.
- Úsporný režim – indikátor bíle bliká.
- Počítač je vypnutý – vypnuto.

Prvky na levé straně



- 1 **Slot pro bezpečnostní kabel** – pomocí něj lze k počítači připojit komerčně dostupné zařízení proti krádeži.
 -  **POZNÁMKA:** Předtím, než zakoupíte zařízení proti krádeži, se ujistěte, že jej lze použít s otvorem pro bezpečnostní kabel v počítači.
- 2  **Konektor HDMI** – HDMI (rozhraní-multimédií s vysokým rozlišením) přenáší nekomprimovaný plně digitální signál videa a zvuku s vysokým rozlišením.
- 3  **Konektor VGA** – slouží k připojení monitoru nebo projektoru.
- 4  **Sít'ový konektor** – Pokud používáte kabelovou síť, tento port připojí váš počítač k síti nebo širokopásmovému zařízení.
- 5  **Konektor USB (2.0)** – slouží k připojení zařízení USB, jako je myš, klávesnice, tiskárna, externí pevný disk nebo MP3 přehrávač.
- 6  **Konektor eSATA** – slouží k připojení zařízení pro ukládání kompatibilní s technologií eSATA, jako jsou externí jednotky pevného disku nebo optické jednotky.
- 7  **Konektor IEEE 1394** – slouží k připojení vysokorychlostních sériových multimediálních zařízení, jako jsou např. videokamery.
- 8  **Konektor pro vstup zvuku** – slouží k připojení mikrofону nebo vstupního signálu, který může být předáván programům pro zpracování zvuku.
- 9  **Konektory pro výstup zvuku (2)** – slouží k připojení dvojích sluchátek nebo k výstupu zvuku do zapnutých reproduktorů nebo audiosystému. Zvukový signál je pro oba konektory stejný.

Prvky na horní straně a klávesnice

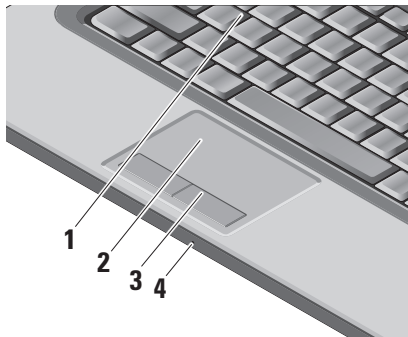

- 1 Klávesnice/podsvícená klávesnice (volitelné)** – Pokud jste si koupili volitelnou podsvícenou klávesnici, klávesa F6 je vybavena ikonou podsvícení klávesnice . Volitelná klávesnice s podsvícením bude v tmavých prostředích snadno viditelná díky rozsvíceným symbolům na klávesách. Další informace o používání klávesnice získáte v příručce *Průvodce technologiemi Dell*.



- Nastavení podsvícení klávesnice** – Stiskněte klávesy <Fn> + F6 a přepínejte mezi třemi možnostmi nasvícení (v daném pořadí).

Možnosti nasvícení:

- plné podsvícení klávesnice/
touchpadu,
- bez podsvícení,
- tlumené podsvícení klávesnice/
touchpadu.

- 2 Touchpad** – zastupuje myš. Umožňuje pohybovat kurzorem, přetahovat vybrané objekty a provádět klepnutí. Lze ho použít také k posunování a přibližování.

Chcete-li kruhové procházení a nastavení přiblížení nebo oddálení změnit, poklepejte na ikonu *Dell Touch pad* v oznamovací oblasti panelu nástrojů. Na kartě **Procházení** můžete povolit nebo zakázat procházení nebo kruhové procházení, vybrat šířku pásma procházení a rychlost procházení.

Na kartě **Gesta** můžete povolit nebo zakázat přiblížení nebo oddálení o jeden prst (přiblížení a oddálení posunutím prstu nahoru nebo dolů) nebo o jedno otočení (přiblížení a oddálení roztažením dvou prstů nebo jejich spojením).

- 3 Tlačítka touchpadu** – Provádí ekvivalentní operace, jako levé a pravé tlačítko myši.

- 4 Analogový mikrofon** – Pokud nepoužíváte volitelnou integrovanou kameru s duálními mikrofony, slouží tento jeden mikrofon pro vedení konferencí a diskusí.

Prvky pro ovládání médií

Prvky pro ovládání médií se nachází na klávesnici. Ovládají přehrávání disků CD a DVD a médií.

Můžete přepínat mezi možnostmi **Nejprve multimediální klávesa a Nejprve funkční klávesa v nástroji BIOS v části Chování funkčních kláves**.

Nejprve multimediální klávesa – Toto je výchozí možnost. Stiskněte přímo libovolnou multimediální klávesu. Funkční klávesa vyžaduje stisknutí klávesy <Fn>.

Nejprve funkční klávesa – Stiskněte přímo libovolnou funkční klávesu. Multimediální klávesa vyžaduje stisknutí klávesy <Fn>.

Používání laptopu Studio

 **POZNÁMKA:** Možnost **Nejprve multimediální klávesa** je aktivní pouze v operačním systému. Během POST stiskněte přímo klávesu <F2> nebo <F12>.

Chcete-li použít ovládací prvky médií, stiskněte a vzápětí uvolněte příslušné tlačítko.



 Ztlumí zvuk

 Sníží hlasitost

 Zvýší hlasitost

 Přejde předchozí skladbu nebo kapitolu

 Spustí nebo pozastaví přehrávání

 Přejde následující skladbu nebo kapitolu

 Vysunout disk

Prvky displeje

Panel s displejem je volitelně vybaven kamerou a dvěma mikrofony.

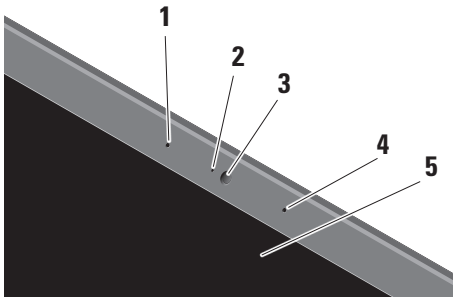

- 1 Levý digitální mikrofón (volitelný)** – v kombinaci s pravým digitálním mikrofónem poskytuje vysoce kvalitní zvuk pro videochat a záznam hlasu.



- 2 Indikátor aktivity kamery (volitelný)** – oznamuje, zda je kamera vypnutá nebo zapnutá. V závislosti na volbě komponent při nákupu počítače nemusí být kamera součástí počítače.
- 3 Kamera (volitelná)** – vestavěná kamera pro záznam videa, konference a chat. V závislosti na volbě komponent při nákupu počítače nemusí být kamera součástí počítače.

Funkce rozpoznání obličejů

FastAccess (volitelná) – pomáhá udržovat zabezpečení počítače Dell™. Tento rozšířený software pro rozpoznávání obličejů si zapamatuje váš obličej a minimalizuje potřebu používání přihlašovacích hesel. Další informace získáte klepnutím na položky **Start** → **Programy** → **FastAccess Facial Recognition**.

- 4 Pravý digitální mikrofon (volitelný)** – v kombinaci s levým digitálním mikrofonem poskytuje vysoce kvalitní zvuk pro videochat a záznam hlasu.
- 5 Displej** – displej se může lišit v závislosti na volbách, které jste při nákupu počítače provedli. Další informace o displejích získáte v *Průvodci technologiemi Dell*.

Vyjmutí a výměna baterie

-  **VAROVÁNÍ:** V případě používání nevhodné baterie hrozí zvýšené nebezpečí požáru nebo výbuchu. V tomto počítači by měly být používány pouze baterie společnosti Dell. Nepoužívejte baterie z jiných počítačů.
-  **VAROVÁNÍ:** Před vyjmutím baterie vypněte počítač a odpojte externí kabely (včetně kabelu napájecího adaptéru).

Postup při vyjmutí baterie:

1. Vypněte počítač a obraťte jej.
2. Zasouvejte západku pro uvolnění baterie, dokud nezapadne na místo.
3. Vysuňte baterii.

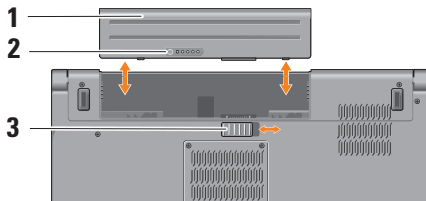

POZNÁMKA: U počítačů se systémem Windows Vista se licenční štítek Microsoft Windows nachází v prostoru baterie.

Chcete-li vložit novou baterii, vsuňte ji do pozice, dokud nezapadne na místo.

- 1 baterie
- 2 ukazatel nabití/stavu baterie
- 3 uvolňovací pojistka baterie

Používání optické jednotky

UPOZORNĚNÍ: Nepoužívejte disky nestandardní velikosti nebo tvaru (včetně minidisků CD a DVD) – mohly by způsobit poškození jednotky.

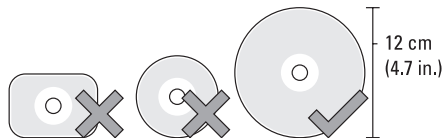

POZNÁMKA: Během přehrávání nebo nahrávání disků CD a DVD s počítačem nehýbejte.

Používání laptopu Studio

Vložte disk doprostřed přihrádky na disk štítkem nahoru a jemně jej zasuňte do přihrádky. Jednotka disk automaticky zasune a začne číst jeho obsah.



Chcete-li disk z jednotky vysunout, stiskněte tlačítko vysouvání .

Softwarové funkce

 **POZNÁMKA:** Bližší informace o funkcích uvedených v této části naleznete v *Průvodci technologiemi Dell*, který se nachází na vašem disku, nebo na webových stránkách podpory společnosti Dell, které najdete na adrese support.dell.com.

Produktivita a komunikace

Počítač může používat k tvorbě prezentací, brožur, přání, letáků a tabulek. Také můžete upravovat a prohlížet digitální fotografie a obrázky. Přesný soupis softwaru nainstalovaného v počítači naleznete na objednávce.

Jakmile se připojíte k Internetu, budete moci prohlížet webové stránky, používat e-mailový účet, nahrávat a stahovat soubory atd.

Zábava a multimédia

Počítač můžete používat ke sledování videa, hraní her, vytváření vlastních disků CD a poslouchání hudby a internetových rádií. Jednotka pro optický disk podporuje více formátů disků včetně disků CD, Blu-ray (pokud jsou vybrány v době zakoupení) a disků DVD.

Můžete stahovat nebo kopírovat fotografie a videa z přenosných zařízení, jako jsou digitální fotoaparáty nebo mobilní telefony. Volitelné softwarové aplikace vám umožní spravovat a vytvářet hudební a video soubory, které lze následně zaznamenávat na disky, ukládat do přenosných zařízení, jako jsou MP3 přehrávače nebo přenosná herní zařízení, nebo přehrávat a sledovat prostřednictvím připojeného televizoru, projektoru nebo domácího kina.

Přizpůsobení plochy

V okně **Přizpůsobit vzhled a zvuky** můžete měnit vzhled, rozlišení, tapetu, spořič obrazovky a jiné prvky plochy.

Postup otevření okna s vlastnostmi zobrazení:

1. Klepněte pravým tlačítkem na volnou pracovní plochu.
2. Po klepnutí na položku **Nastavit** se otevře okno **Nastavit vzhled a zvuky**, kde naleznete všechny možnosti nastavení.

Přizpůsobení napájení

Pro konfiguraci napájení počítače můžete použít možnosti napájení, které jsou součástí operačního systému. Microsoft® Windows Vista® dodávaný s počítačem Dell nabízí tři výchozí možnosti:

- **Doporučeno společností Dell** — tato možnost poskytuje plné napájení v případě potřeby a šetří energii ve chvílích nečinnosti.

- **Úsporný režim** — tato možnost napájení šetří energii vašeho počítače snížením výkonu systému za účelem maximalizace životnosti počítače a snížení energie spotřebované počítače za dobu jeho životnosti.
- **Vysoký výkon** — tato možnost nabízí nejvyšší úroveň systémového výkonu díky přizpůsobení rychlosti procesoru vaší aktivitě a maximalizaci systémového výkonu.

Zálohování dat

Data a složky uložené v počítači se doporučuje pravidelně zálohovat. Postup zálohování souborů:

1. Klepněte na nabídku **Start**  → **Ovládací panely** → **System a údržba** → **Uvítací centrum** → **Přenést soubory a nastavení**.
2. Klepněte na tlačítko **Zálohovat soubory** nebo na tlačítko **Zálohovat počítač**.

3. Klepněte na tlačítko **Pokračovat v dialogovém okně Řízení uživatelských účtů** a postupujte podle pokynů v průvodci Zálohování souborů.

Odstraňování potíží

Tato část obsahuje řešení potíží, které u počítače mohou nastat. Nebude-li možné problém vyřešit pomocí následujících rad, přejděte k části „Použití nástrojů podpory“ na straně 33 nebo k části „Kontaktování společnosti Dell“ na straně 50.

! **VAROVÁNÍ:** Sejmutí krytu počítače by měl provádět pouze školený servisní pracovník. Podrobné instrukce týkající se servisu a řešení potíží naleznete v *Servisní příručce* na stránkách webové podpory společnosti Dell na adrese **support.dell.com**.

Zvukové signály

Následující zvukové signály vám pomohou vyřešit potíže s vaším počítačem.

Počet pípnutí	Popis	Pokrytí selhání
1	Kontrolní součet BIOS ROM probíhá nebo se nezdařil. Čip BIOS	Selhání základní desky, kryje poškození nástroje BIOS nebo chybu ROM
2	Nenalezena paměť RAM	Nenalezena paměť

Odstraňování potíží

Počet pípnutí	Popis	Pokrytí selhání	Počet pípnutí	Popis	Pokrytí selhání
3	Chyba čipové sady (Čipová sada North and South Bridge, chyba DMA/IMR/časovače pro platformu Intel); Chyba čipové sady Testování denních hodin se nezdařilo Selhání Gate A20 Selhání čipu Super I/O Testování ovladače klávesnice se nezdařilo	Selhání základní desky	5	Selhání napájení RTC	Selhání baterie CMOS
			6	Porucha testu systému BIOS grafické karty	Selhání grafické karty
			7	Porucha testu vyrovnávací paměti procesoru (pouze u procesorů Intel)	Selhání procesoru
			8	LCD	Selhání displeje LCD
4	Porucha čtení/zápisu paměti RAM	Selhání paměti			

Potíže se sítí

Připojení pomocí kabelu

Pokud připojení k síťnefunguje — kabel je povytažený nebo poškozený. Zkontrolujte, zda je kabel řádně připojený a zda není poškozený.

Potíže s napájením

Pokud kontrolka napájení nesvítí — počítač je vypnut nebo není napájen.

- Řádně připojte napájecí kabel do konektoru na počítači i do elektrické zásuvky.
- Pokud je počítač připojen do napájecí rozdvojky, zkontrolujte, zda je rozdvojka připojena do zásuvky a zda je rozdvojka zapnuta. Vyřadte z okruhu ochranná (jistící) zařízení, napájecí rozdvojky a prodlužovací kabely a ověřte si, že bez nich počítač řádně pracuje.
- Zkontrolujte, zda řádně pracuje elektrická zásuvka tak, že do ní připojíte jiné zařízení, například lampu.

- Zkontrolujte připojení kabelů adaptéru napájení. Je-li napájecí adaptér vybaven indikátorem, ujistěte se, že tento indikátor svítí.

 **POZNÁMKA:** Indikátor napájení se nachází na kabelu napájecího adaptéru.

Pokud indikátor napájení svítí bíle a počítač nereaguje — displej nemusí reagovat. Stiskněte tlačítko pro zapnutí a podržte jej dokud se počítač nevypne a znovu jej zapněte. Pokud problém přetrvává, nahlédněte do *Průvodce technologiemi společnosti Dell* na webových stránkách podpory společnosti Dell, které najdete na adrese **support.dell.com**.

Pokud indikátor napájení bliká bíle — počítač je v úsporném režimu. Stiskněte klávesu na klávesnici, provedte pohyb pomocí touchpadu nebo připojenou myš nebo stiskněte tlačítko napájení a pokračujte v normální práci s počítačem.

Pokud příjem signálu na počítači není kvalitní — nevyžádaný signál ruší nebo blokuje ostatní signály. Některé příklady zdrojů rušení:

- Napájecí prodlužovací kabely, prodlužovací kabely klávesnice a prodlužovací kabely myši.
- Příliš velký počet zařízení připojených do napájecí rozdvojky.
- Několik napájecích rozdvojek připojených do stejné elektrické zásuvky.

Potíže s pamětí

Pokud se zobrazí zpráva o nedostatku paměti —

- Zkuste uložit a zavřít všechny otevřené soubory a ukončit spuštěné programy, které nepoužíváte, a uvidíte, zda se problém vyřeší.
- Informace o požadavcích na paměť najdete v dokumentaci k softwaru. V případě potřeby nainstalujte další

paměťové moduly (viz *Servisní příručka* na stránkách webové podpory společnosti Dell na adrese **support.dell.com**).

- Usadte paměťové moduly znovu ve svých patičkách (viz *Servisní příručka* na stránkách webové podpory společnosti Dell na adrese **support.dell.com**) a ujistěte se, že počítač s pamětí správně komunikuje.

Pokud se setkáte s dalšími potížemi s pamětí —

- Ujistěte se, zda byly dodrženy pokyny pro instalaci paměťového modulu (viz *Servisní příručka* na stránkách webové podpory společnosti Dell na adrese **support.dell.com**).
- Zkontrolujte, zda je paměťový modul kompatibilní s počítačem. Počítač podporuje pouze paměťové moduly DDR2. Bližší informace o typech pamětí podporovaných počítačem naleznete v části Základní technické údaje na straně 55.
- Spusťte nástroj Dell Diagnostics (viz Nástroj Dell Diagnostics na straně 37).

- Usadte paměťové moduly znovu ve svých patičkách (viz *Servisní příručka* na stránkách webové podpory společnosti Dell na adrese **support.dell.com**) a ujistěte se, že počítač s pamětí správně komunikuje.

Zablokování a problémy se softwarem

Pokud se počítač nezapne — ujistěte se, že je napájecí kabel řádně připojen k počítači i elektrické zásuvce.

Pokud program přestane reagovat — ukončete program:

1. Stiskněte současně klávesy <Ctrl><Shift><Esc>.
2. Klepněte na tlačítko **Aplikace**.
3. Klepněte na program, který přestal reagovat.
4. Klepněte na tlačítko **Ukončit úlohu**.

Pokud program opakovaně kolabuje — zkontrolujte dokumentaci k softwaru. V případě potřeby software odinstalujte a znovu nainstalujte.

 **POZNÁMKA:** Instalační instrukce obvykle naleznete v dokumentaci k softwaru nebo na disku CD.

Pokud počítač přestane reagovat —

 **VAROVÁNÍ:** Pokud řádně neukončíte operační systém, může dojít ke ztrátě dat.

Vypněte počítač. Pokud není možné získat odezvu stisknutím klávesy na klávesnici nebo pohnutím myši, stiskněte tlačítko napájení alespoň 8 až 10 sekund (než se počítač vypne) a pak restartujte počítač.

Pokud je program určen pro starší verzi operačního systému Microsoft® Windows® —

Spustěte Průvodce ověřením kompatibility programu. Průvodce kompatibilitou programů nakonfiguruje program tak, aby jej bylo možné spustit v prostředí, které je podobné prostředí operačních systémů jiných systémů než Windows Vista.

1. Klepněte na tlačítko **Start**  → **Ovládací panely** → **Programy** → **Použití staršího programu s touto verzí systému Windows**.
2. Na uvítací obrazovce klepněte na tlačítko **Další**.
3. Postupujte podle pokynů na obrazovce.

Pokud se zobrazí modrá obrazovka — vypněte počítač. Pokud počítač nereaguje na stisknutí libovolné klávesy na klávesnici nebo na pohyb ukazatele či myši, stiskněte a podržte vypínač alespoň 8 až 10 sekund, dokud se počítač nevypne, a potom ho restartujte.

Pokud máte jiné potíže se softwarem —

- Ihned zazálohujte soubory.
- Pevný disk a disky CD proveďte antivirovým softwarem.

- Uložte a zavřete všechny otevřené soubory, ukončete všechny spuštěné programy a vypněte počítač prostřednictvím nabídky **Start** .
- Pokyny pro odstranění problémů vyhledejte v dokumentaci k softwaru nebo se obraťte na výrobce softwaru:
 - Přesvědčte se, zda je program kompatibilní s operačním systémem nainstalovaným v počítači.
 - Přesvědčte se, zda počítač splňuje minimální požadavky na hardware, který je nezbytný pro spuštění softwaru. Vyhledejte informace v dokumentaci k softwaru.
 - Přesvědčte se, zda je program řádně nainstalován a nakonfigurován.
 - Ověřte, zda nedochází ke konfliktu ovladačů zařízení s programem.
 - V případě potřeby program Centrum podpory společnosti Dell odinstalujte a poté jej přeinstalujte.

Použití nástrojů podpory

Středisko technické podpory společnosti Dell

Služba Dell Support Center pomáhá vyhledávat služby, podporu a informace týkající se systému, které potřebujete. Bližší informace o Centru podpory společnosti Dell a dostupných nástrojích pro podporu naleznete na kartě **Services** na webové stránce **support.dell.com**.



Aplikaci spustíte klepnutím na  ikonu na hlavním panelu. Úvodní stránka nabízí odkazy pro přístup k:

- Self Help (řešení potíží, zabezpečení, výkon systému, síť/internet, záloha/obnova a Windows Vista)
- Upozornění (upozornění technické podpory týkající se vašeho počítače)

- Assistance from Dell (technická podpora pomocí nástroje DellConnect™, služba zákazníkům, školení a výukové programy, nápověda k programu Dell on Call s běžnými postupy a online sken pomocí nástroje PC CheckUp)
- About Your System (dokumentace k systému, informace o záruce, systémové informace, upgrady & příslušenství)

V horní části úvodní stránky Centra podpory společnosti Dell je zobrazeno modelové číslo vašeho systému spolu se servisním štítkem a expresním servisním kódem.

Bližší informace o Centru podpory společnosti Dell naleznete v *Průvodci technologiemi Dell*, který se nachází na vašem disku, nebo na stránkách webové podpory společnosti Dell na adrese **support.dell.com**.

Systémová hlášení

Pokud v počítači dojde k problému nebo k chybě, může se zobrazit systémové hlášení, které vám pomůže identifikovat příčinu a nalézt řešení problému.

 **POZNÁMKA:** Pokud zobrazené hlášení není uvedeno mezi následujícími příklady, informujte se v dokumentaci dodané k operačnímu systému nebo programu, který v počítači pracoval při zobrazení hlášení. Případně můžete nahlédnout do *Průvodce technologiemi Dell* na pevném disku nebo na webu podpory společnosti Dell na adrese **support.dell.com**, případně do části „Kontaktování společnosti Dell“ na straně 50.

Alert! Previous attempts at booting this system have failed at checkpoint [nnnn]. For help in resolving this problem, please note this checkpoint and contact Dell Technical Support (Pozor! Předchozí pokusy o zavedení tohoto systému se nezdařily v kontrolním bodě [nnnn].

Chcete-li požádat o pomoc při řešení tohoto problému, poznačte si uvedené číslo kontrolního bodu (checkpoint) a kontaktujte technickou podporu společnosti Dell) — počítači se třikrát po sobě nepodařilo dokončit zaváděcí rutinu v důsledku stejné chyby. Požádejte o radu podle pokynů na straně 50 v části Kontaktování společnosti Dell.

CMOS checksum error (Chyba kontrolního součtu paměti CMOS) — porucha základní desky nebo vybitá baterie RTC. Vyměňte baterii. Informujte se v *Servisní příručce* na stránkách webové podpory společnosti Dell na adrese **support.dell.com** nebo požádejte o radu podle pokynů na straně 50 v části Kontaktování společnosti Dell.

CPU fan failure (Selhání ventilátoru CPU) — došlo k selhání ventilátoru procesoru. Vyměňte ventilátor CPU. Viz *Servisní příručka* na stránkách webové podpory společnosti Dell na adrese **support.dell.com**.

Hard-disk drive failure (Chyba pevného disku) — možné selhání pevného disku během testu HDD POST, požádejte o radu podle pokynů na straně 50 v části Kontaktování společnosti Dell.

Hard-disk drive read failure (Chyba při čtení z pevného disku) — možné selhání pevného disku během zaváděcího testu, požádejte o radu podle pokynů na straně 50 v části Kontaktování společnosti Dell.

Keyboard failure (Chyba klávesnice) — chyba klávesnice nebo uvolněný kabel.

Postup při výměně klávesnice naleznete v Servisní příručce.

No boot device available (Chybí spouštěcí zařízení) — na pevném disku chybí spouštěcí oddíl, kabel pevného disku je uvolněný nebo není k dispozici žádné spouštěcí zařízení.

- Pokud je spouštěcím zařízením pevný disk, zkontrolujte, zda jsou k němu řádně připojeny kabely a zda je nastaven jako spouštěcí zařízení.

- Otevřete program Nastavení systému a ujistěte se, že informace o sekvenci zavádění systému jsou správné (viz *Průvodce technologiemi Dell* na stránkách webové podpory společnosti Dell na adrese support.dell.com).

No timer tick interrupt (Časovač nevysílá přerušení) — Mohlo dojít k poruše čipu na systémové desce nebo k selhání základní desky (viz část „Kontaktování společnosti Dell“ na straně 50).

USB over current error (Proudové přetížení rozhraní USB) — odpojte zařízení USB. Pro správnou funkci zařízení USB je potřeba silnější napájení. Pro připojení zařízení USB použijte externí napájecí zdroj. Pokud je zařízení vybaveno dvěma kabely USB, připojte oba tyto kabely.

CAUTION - Hard Drive SELF MONITORING SYSTEM has reported that a parameter has exceeded its normal operating range. Dell recommends that you back up your data regularly. A parameter out of range may or may not indicate a potential hard drive problem (**UPOZORNĚNÍ - AUTODIAGNOSTICKÝ SYSTÉM MONITOROVÁNÍ DISKU** nahlásil, že parametr překročil normální provozní rozsah. Společnost Dell doporučuje pravidelně zálohovat data. Parametr mimo rozsah může, ale také nemusí, značit potenciální problém pevného disku) — chyba S.M.A.R.T, možná porucha pevného disku (viz „Kontaktování společnosti Dell“ na straně 50).

Průvodce řešením potíží s hardwarem

Pokud není zařízení při spuštění operačního systému nalezeno, nebo je nalezeno, ale nesprávně konfigurováno, vyřešte nekompatibilitu pomocí **Poradce při potížích s hardwarem**.

Průvodce řešením potíží s hardwarem spusťte následujícím způsobem:

1. Klepněte na tlačítko **Start**  → **Nápověda a odborná pomoc**.
2. Do pole hledání zadejte výraz **poradce při potížích s hardwarem** a stiskněte klávesu Enter.
3. Ve výsledcích hledání vyberte možnost, která nejlépe popisuje váš problém, a postupujte podle zbývajících kroků pro řešení potíží.

Nástroj Dell Diagnostics

Dojde-li k problémům s počítačem, před kontaktováním odborné pomoci společnosti Dell proveďte kontrolu popsanou v části Zablokování a problémy se softwarem na straně 31 a spusťte nástroj Dell Diagnostics.

 **UPOZORNĚNÍ:** Diagnostický nástroj Dell Diagnostics lze použít pouze u počítačů společnosti Dell.

 **POZNÁMKA:** Médium *Drivers and Utilities* (Ovladače a nástroje) je doplňkové a s tímto počítačem nemuselo být dodáno.

Viz *Průvodce technologiemi Dell*, kde jsou uvedeny informace o konfiguraci počítače, a zajistěte, že zařízení, které chcete otestovat, se zobrazuje v programu Nastavení systému a je aktivní.

Spusťte nástroj Dell Diagnostics z pevného disku nebo z médií *Drivers and Utilities*.

Spuštění nástroje Dell Diagnostics z pevného disku

Diagnostický nástroj Dell Diagnostics je umístěn ve skrytém oddílu diagnostického nástroje na pevném disku.

 **POZNÁMKA:** Pokud se na obrazovce počítače nezobrazuje žádný obraz, kontaktujte společnost Dell podle pokynů na straně 50.

1. Počítač musí být připojen k funkční elektrické zásuvce.
2. Zapněte (nebo restartujte) počítač.
3. Ihned po zobrazení loga DELL™ stiskněte klávesu F12. V nabídce po spuštění vyberte možnost **Diagnostics** (Diagnostika) a stiskněte klávesu <Enter>.

 **POZNÁMKA:** Pokud čekáte příliš dlouho a objeví se logo operačního systému, počkejte, dokud se nezobrazí plocha Microsoft® Windows®. Teprve poté vypněte počítač a zkuste to znovu.

Použití nástrojů podpory

 **POZNÁMKA:** Jestliže se zobrazí zpráva, že nelze nalézt žádný oddíl s diagnostickými nástroji, spusťte nástroj Dell Diagnostics z média *Drivers and Utilities* (Ovladače a nástroje).

4. Stisknutím libovolné klávesy spusťte diagnostický nástroj Dell Diagnostics z oddílu s diagnostickými nástroji na pevném disku.

Spuštění nástroje Dell Diagnostics z média *Drivers and Utilities* (Ovladače a nástroje)

1. Vložte médium *Ovladače a nástroje*.
2. Počítač vypněte a restartujte. Ihned po zobrazení loga DELL stiskněte klávesu F12.

 **POZNÁMKA:** Pokud čekáte příliš dlouho a objeví se logo operačního systému, počkejte, dokud se nezobrazí plocha Microsoft® Windows®. Teprve poté vypněte počítač a zkuste to znovu.

 **POZNÁMKA:** Další kroky změní zaváděcí sekvenci, a to jednorázově. Při příštím spuštění se systém zavede podle zařízení uvedených v programu nastavení systému.

3. Když se zobrazí seznam zařízení k zavedení, vyberte položku **CD/DVD/CD-RW** a stiskněte klávesu <Enter>.
4. V zobrazené nabídce vyberte položku **Boot from CD-ROM** (Zavést z jednotky CD-ROM) a stiskněte klávesu <Enter>.
5. Zadááním hodnoty 1 otevřete nabídku média CD. Potom pokračujte stisknutím klávesy <Enter>.
6. Z očíslovaného seznamu zvolte položku **Run the 32 Bit Dell Diagnostics** (Spustit 32 bitový diagnostický program Dell Diagnostics). Je-li v seznamu uvedeno několik verzí, zvolte odpovídající verzi pro daný počítač.
7. Když se zobrazí položka **Main Menu** (Hlavní nabídka) nástroje Dell Diagnostics, zvolte test, který chcete spustit.

Obnovení operačního systému

Operační systém můžete obnovit následujícími způsoby:

- Funkce Obnovení systému vrací počítač do předchozího funkčního stavu, aniž by přitom byly ovlivněny datové soubory. Funkci Obnovení systému použijte jako první řešení pro obnovu operačního systému a zachování datových souborů.
- Nástroj Dell Factory Image Restore obnoví pevný disk do stavu, ve kterém byl při zakoupení počítače. Tento postup trvale odstraní data z pevného disku a odstraňují všechny programy nainstalované poté, co jste počítač obdrželi. Tento nástroj použijte, pouze pokud funkce Obnovení systému nevyřeší problém s operačním systémem.
- Pokud jste obdrželi disk s operačním systémem společně s počítačem, můžete jej použít pro obnovení operačního systému. Pokud však používáte disk operačního

systému, dojde také k odstranění všech dat na pevném disku. Disk použijte pouze v případě, že funkce Obnovení systému nevyřešila problém s operačním systémem.

Obnovení systému

Operační systémy Windows nabízejí funkci Obnovení systému, která umožňuje návrat počítače do dřívějšího provozního stavu (bez ovlivnění datových souborů) v případě, že změníte hardware, software nebo další nastavení systému a dojde k tomu, že se počítač dostane do nežádoucího provozního stavu. Všechny změny, které funkce Obnovení systému v počítači provede, jsou úplně vratné.

 **UPOZORNĚNÍ:** Pravidelně zálohujte datové soubory. Funkce Obnovení systému nesleduje ani neobnovuje datové soubory.

 **POZNÁMKA:** Postupy v tomto dokumentu byly napsány pro výchozí vzhled systému Windows, proto se mohou lišit, pokud nastavíte v počítači Dell™ vzhled Windows Classic.

Spuštění funkce Obnovení systému

1. Klepněte na tlačítko **Start** .
2. Do pole **Zahájit hledání** zadejte výraz `obnovení systému` a stiskněte klávesu <Enter>.

 **POZNÁMKA:** Může se zobrazit okno **Řízení uživatelských účtů**. Pokud jste k počítači přihlášení jako správce, klepněte na tlačítko **Pokračovat**; jinak se obraťte na správce, aby provedl požadovanou akci.

3. Klepněte na položku **Další** a postupujte podle pokynů na obrazovce.

V případě, že funkce Obnovení systému nevyřeší vzniklý problém, můžete poslední akci obnovení systému vrátit zpět.

Vrácení posledního obnovení systému

 **POZNÁMKA:** Před vrácením posledního obnovení systému uložte a zavřete všechny otevřené soubory a ukončete všechny spuštěné programy. Neměňte, neotevírejte a neodstraňujte žádné soubory ani programy, dokud obnovení systému neproběhne.

1. Klepněte na tlačítko **Start** .
2. Do pole **Zahájit hledání** zadejte výraz `obnovení systému` a stiskněte klávesu <Enter>.
3. Vyberte položku **Vrátit zpět poslední obnovení** a poté klepněte na **Další**.

Klepněte na tlačítko Dell Factory Image Restore

 **VAROVÁNÍ:** Použití aplikace Dell Factory Image Restore trvale odstraní všechna data na pevném disku a odebere všechny programy nebo ovladače, které jste po obdržení počítače nainstalovali. Pokud to je možné, vytvořte si zálohu dat před použitím těchto možností. Aplikaci Dell Factory Image Restore používejte pouze v případě, že funkce Obnovení systému nevyřešila problém s operačním systémem.

 **POZNÁMKA:** Nástroj Dell Factory Image Restore nemusí být k dispozici v určitých zemích nebo na některých počítačích.

Aplikaci Dell Factory Image Restore používejte pouze jako poslední možnost obnovení operačního systému. Tato aplikace obnoví pevný disk do provozního stavu, v němž se nacházel při zakoupení počítače. Všechny programy nebo soubory přidané na počítač později—včetně datových souborů—budou

trvale odstraněny z pevného disku. Datové soubory zahrnují dokumenty, tabulky, emailové zprávy, digitální fotografie, hudební soubory atd. Je-li to možné, před použitím nástroje Dell Factory Image Restore zálohujte data.

Klepněte na tlačítko Dell Factory Image Restore

1. Zapněte počítač. Jakmile se zobrazí logo Dell, stiskněte několikrát tlačítko F8, abyste otevřeli okno **Vista Advanced Boot Options** (pokročilé možnosti bootování systému Vista).
2. Vyberte možnost **Opravit počítač**.
3. Zobrazí se okno **Možnosti obnovení systému**.
4. Vyberte rozvržení klávesnice a klepněte na tlačítko **Next**.
5. Chcete-li mít přístup k možnostem obnovení, přihlaste se jako místní uživatel. Přístup k příkazovému řádku získáte zadáním výrazu `administrator` do pole **Jméno uživatele** a klepnutím na tlačítko **OK**.

6. Klepněte na položku **Dell Factory Image Restore**. Zobrazí se úvodní obrazovka nástroje **Dell Factory Image Restore**.

 **POZNÁMKA:** V závislosti na konfiguraci počítače může být nutné vybrat možnost **Dell Factory Tools**, pak **Dell Factory Image Restore**.

7. Klepněte na tlačítko **Next** (Další). Zobrazí se obrazovka **Potvrdit odstranění dat**.

 **UPOZORNĚNÍ:** Pokud nechcete pokračovat s obnovením tovární bitové kopie, klepněte na tlačítko **Storno**.

8. Výběrem políčka potvrďte, že chcete pokračovat ve formátování pevného disku a obnově systémového softwaru do stavu od výrobce a poté klepněte na tlačítko **Další**.

Bude zahájen proces obnovení. Jeho dokončení může trvat pět a více minut. Když jsou operační systém a aplikace nainstalované při výrobě obnoveny do počátečního stavu, zobrazí se hlášení.

9. Klepnutím na tlačítko **Dokončit** restartujte systém.

Přeinstalování operačního systému

Než začnete

Pokud chcete odstranit problém novou instalací operačního systému Windows, při které by se znovu nainstaloval ovladač, zkuste nejprve použít nástroj Vrátit změny ovladače zařízení. Pokud nástroj Vrátit změny ovladače zařízení problém neodstraní, pomocí nástroje Obnovení systému vraťte operační systém do funkčního stavu před instalací ovladače nového zařízení. Viz „Obnova systému“ na straně 39.

 **UPOZORNĚNÍ:** Než provedete instalaci, zazálohujte všechny datové soubory na primárním pevném disku. U běžných konfigurací pevných disků je primární disk první disk, který počítač detekuje.

Pro přeinstalaci operačního systému Windows XP jsou zapotřebí následující položky:

- médium *Dell Operating System*,
- médium *Drivers and Utilities od společnosti Dell*.

 **POZNÁMKA:** Médium *Dell Drivers and Utilities* obsahuje ovladače instalované při sestavení počítače. Médium *Dell Drivers and Utilities* použijte k zavedení všech požadovaných ovladačů. Zahrnutí médií *Dell Drivers and Utilities* a *Operační systém* do dodávky vašeho počítače závisí na oblasti, ve které jste si počítač objednali, a na tom, zda jste si vyžádali média.

Přeinstalování systému Windows Vista

Proces přeinstalace může trvat 1 až 2 hodiny. Po přeinstalaci operačního systému bude třeba znovu nainstalovat ovladače zařízení, antivirové programy a ostatní software.

1. Uložte a zavřete všechny otevřené soubory a ukončete všechny spuštěné aplikace.
2. Vložte disk s *operačním systémem*.

3. Pokud se objeví zpráva **Instalovat systém Windows**, klepněte na tlačítko **Ukončit**.

4. Restartujte počítač.

5. Ihned po zobrazení loga DELL stiskněte klávesu <F12>.

 **POZNÁMKA:** Pokud čekáte příliš dlouho a objeví se logo operačního systému, počkejte, dokud se nezobrazí plocha Microsoft® Windows®. Teprve poté vypněte počítač a zkuste to znovu.

 **POZNÁMKA:** Další kroky změny zaváděcí sekvenci, a to jednorázově. Při příštím spuštění se systém zavede podle zařízení uvedených v programu nastavení systému.

6. Když se zobrazí seznam zařízení k zavedení, vyberte položku **Mechanika CD/DVD/CD-RW** a stiskněte klávesu <Enter>.

7. Pro **spuštění z disku CD-ROM** stiskněte libovolnou klávesu. Postupujte podle pokynů na obrazovce pro dokončení instalace.

Získání pomoci

Pokud se při práci s počítačem setkáte s potížemi, proveďte následující kroky a pokuste se problém diagnostikovat a vyřešit:

1. Informace a postupy vztahující se k problému naleznete v části Odstraňování potíží na straně 27.
2. Bližší informace naleznete v *Průvodci technologiemi Dell*.
3. Pokyny k používání nástroje Dell Diagnostics naleznete v části Diagnostický nástroj Dell Diagnostics na straně 37.
4. Vyplňte Diagnostický kontrolní seznam na straně 49.
5. Pokud potřebujete pomoci s instalací a postupy odstraňování problémů, použijte rozsáhlou sadu online služeb na stránkách Dell Support (support.dell.com). Obsáhlejší seznam služeb podpory společnosti Dell naleznete na straně 46 v části Služby online.

6. Pokud předchozí kroky problém nevyřešily, kontaktujte společnost Dell podle pokynů na straně 50.

 **POZNÁMKA:** Kontaktujte středisko podpory společnosti Dell telefonicky v blízkosti svého počítače, aby vám personál podpory mohl pomoci se všemi potřebnými postupy.

 **POZNÁMKA:** Systém kódu expresní služby společnosti Dell nemusí být ve všech zemích k dispozici.

Na výzvu automatizovaného telefonního systému společnosti Dell zadejte svůj kód expresní služby a váš telefonát bude přeměrován přímo k odpovědnému pracovníku podpory. Pokud nemáte kód expresní služby, otevřete složku **Dell Accessories**, poklepejte na ikonu **Express Service Code** a postupujte podle pokynů.

 **POZNÁMKA:** Některé ze služeb nejsou vždy dostupné ve všech zemích mimo Spojené státy. Zavolejte místnímu zástupci společnosti Dell a zeptejte se na dostupnost služeb.

Technická podpora a služby zákazníkům

Služby podpory společnosti Dell jsou k dispozici, aby vám poskytly odpověď na jakoukoliv otázku týkající se hardwaru Dell. Pracovníci podpory používají počítačovou diagnostiku pro rychlé a přesné odpovědi.

Pokud chcete kontaktovat službu podpory společnosti Dell, přečtěte si část Než zavoláte na straně 49 a vyhledejte kontaktní informace pro vaši oblast, nebo přejděte na web **support.dell.com**.

DellConnect™

Nástroj DellConnect je jednoduchý online přístupový nástroj umožňující pracovníkům servisních služeb a podpory Dell přístup do vašeho počítače prostřednictvím širokopásmového připojení, diagnostikovat vaše potíže a odstranit je pod vaším dohledem. Další informace najdete na adrese **support.dell.com** po klepnutí na odkaz **DellConnect**.

Služby online

Informace o produktech a službách Dell můžete nalézt na následujících stránkách:

- **www.dell.com**
- **www.dell.com/ap** (pouze pro oblast Asie a Tichomoří)
- **www.dell.com/jp** (pouze pro Japonsko)
- **www.euro.dell.com** (pouze pro Evropu)
- **www.dell.com/la** (pro oblast Latinské Ameriky a Karibiku)
- **www.dell.ca** (pouze pro Kanadu)

Podpora společnosti Dell je přístupná prostřednictvím následujících webových stránek a e-mailových adres:

Stránky podpory Dell

- **support.dell.com**
- **support.jp.dell.com** (pouze pro Japonsko)
- **support.euro.dell.com** (pouze pro Evropu)

E-mailové adresy podpory Dell:

- **mobile_support@us.dell.com**
- **support@us.dell.com**
- **la-techsupport@dell.com** (pouze pro oblast Latinské Ameriky a Karibiku)
- **apsupport@dell.com** (pouze pro oblast Asie a Tichomoří)

E-mailové adresy marketingového a prodejního oddělení společnosti Dell

- **apmarketing@dell.com** (pouze pro oblast Asie a Tichomoří)
- **sales_canada@dell.com** (pouze pro Kanadu)

Anonymní protokol přenosu souborů (FTP)

- **ftp.dell.com**

Přihlaste se jako uživatel: `anonymous`
a použijte svou e-mailovou adresu jako heslo.

Služba AutoTech

Automatizovaná služba podpory Dell–AutoTech–poskytuje nahrané odpovědi na otázky často kladené zákazníky společnosti Dell o přenosných a osobních počítačích.

Pokud voláte na podporu AutoTech, použijte telefon s tónovou volbou, abyste mohli vybrat témata, která odpovídají vašim otázkám.

Telefonní číslo pro oblast, v níž se nacházíte, naleznete v části Kontaktování společnosti Dell na straně 50.

Automatizovaná služba stavu objednávek

Chcete-li zkontrolovat stav objednávky jakýchkoli produktů Dell, můžete přejít na adresu **support.dell.com** nebo můžete zavolat na automatizovanou službu stavu objednávek. Nahraná zpráva vás vyzve k zadání informací potřebných pro vyhledání objednávky a sdělení informací o jejím stavu. Telefonní číslo pro oblast, v níž se nacházíte, naleznete v části Kontaktování společnosti Dell na straně 50. Toto číslo použijte, budete-li mít jakékoli problémy s objednávkou.

Pokud máte nějaký problém s objednávkou, například chybějící součásti, nesprávné součásti nebo nesprávnou fakturu, kontaktujte zákaznickou podporu společnosti Dell. Před telefonátem si připravte fakturu nebo balící list. Telefonní číslo pro oblast, v níž se nacházíte, naleznete v části Kontaktování společnosti Dell na straně 50.

Informace o produktech

Pokud potřebujete informace o dalších produktech Dell, nebo chcete provést objednávku, navštivte webové stránky společnosti Dell na adrese **www.dell.com**. Telefonní číslo pro vaši oblast nebo kontakt na prodejce najdete v části Kontaktování společnosti Dell na straně 50.

Vrácení zboží za účelem záruční opravy nebo vrácení peněz

Připravte si všechny vrácené položky, buď určené k opravě nebo vrácení částky, a to následujícím způsobem.

1. Zavolejte do společnosti Dell a tam obdržíte autorizační číslo vrácení materiálu, které čitelně a viditelně napište na balík.
2. Telefonní číslo pro oblast, v níž se nacházíte, naleznete v části Kontaktování společnosti Dell na straně 50.
3. Přiložte kopii faktury a dopis s uvedením důvodu vrácení.
4. Přiložte také kopii diagnostického kontrolního seznamu (viz „Diagnostický kontrolní seznam“ na straně 49) s označením testů, které jste provedli, a případných chybových hlášení nástroje Dell Diagnostics (viz Diagnostický nástroj Dell Diagnostics na straně 37).
5. Přiložte veškeré příslušenství, které náleží k vrácené položce (napájecí kabely, software, příručky atd.), pokud vrací zboží k úhradě vámi zaplacené částky (dobropisem).
6. Zabalte vrácené zařízení do originálního nebo jiného vhodného obalu.
7. Poštovné hradíte na vlastní náklady. Jste také odpovědní za pojištění vrácených produktů a přejímáte rizika za případnou ztrátu při přepravě do společnosti Dell. Balíky na dobírku nebudou přijaty.
8. Vracené zboží, které nesplní některé z předchozích požadavků, bude zamítnuto a vráceno odesílateli.

Než zavoláte

 **POZNÁMKA:** Při telefonátu mějte k dispozici kód expresní služby. Kód pomůže automatizovanému systému telefonní podpory společnosti Dell ke správnému přesměrování telefonátu. Můžete být také požádáni o uvedení čísla servisního štítku (v zadní nebo spodní části počítače).

Nezapomeňte vyplnit následující diagnostický kontrolní seznam. Pokud to je možné, zapněte počítač před zavoláním technické podpory společnosti Dell a zavolejte z takového telefonního přístroje, který je v blízkosti počítače. Můžete být požádáni o zadání některých příkazů na klávesnici, předávání podrobných informací během prováděných operací nebo vyzkoušení jiných postupů odstraňování poruch, které můžete provést pouze v daném počítači. Zkontrolujte, zda je k dispozici dokumentace k počítači.

Diagnostický kontrolní seznam

- Jméno:
- Datum:
- Adresa:
- Telefonní číslo:
- Servisní štítek (čárový kód na dolní nebo zadní straně počítače):
- Heslo expresní služby:
- Číslo oprávnění pro vrácení materiálu (pokud je poskytnuto technikem podpory Dell):
- Operační systém a verze:
- Zařízení:
- Rozšiřující karty:
- Jste připojeni k síti? Ano /Ne
- Síť, verze a síťový adaptér:
- Programy a verze:

Získání pomoci

Obsah spouštěcích souborů počítače najdete v dokumentaci k operačnímu systému. Pokud je počítač připojen k tiskárně, vytiskněte každý soubor. V opačném případě před kontaktováním společnosti Dell zaznamenejte obsah každého souboru.

- Chybová hlášení, zvukové kódy nebo diagnostické kódy:
- Popis problému a postupy řešení potíží, které jste provedli:

Kontaktování společnosti Dell

Pro zákazníky v USA je k dispozici telefonní číslo 800-WWW-DELL (800-999-3355).

 **POZNÁMKA:** Pokud nemáte aktivní internetové připojení, můžete nalézt kontaktní informace na nákupní faktuře, balicím seznamu, účtence nebo v produktovém katalogu společnosti Dell.

Společnost Dell poskytuje několik online a telefonních možností podpory a služeb. Dostupnost se liší podle země a produktu a některé služby nemusí být ve vaší oblasti k dispozici.

Chcete-li kontaktovat společnost Dell s otázkami týkajícími se prodeje, technické podpory nebo zákaznických služeb:

1. Navštivte stránky **support.dell.com**.
2. Vyberte svou zemi nebo oblast v rozevíracím seznamu **Choose A Country/Region** v dolní části stránky.
3. Klepněte na odkaz **Kontaktujte nás** v levé části stránky.
4. Podle potřeby vyberte příslušné služby nebo linku podpory.
5. Vyberte si metodu kontaktování společnosti Dell, která je pro vás pohodlná.

Další informace a zdroje

Činnost:	Zdroj příslušných informací:
Přehled instalace operačního systému.	Médium s operačním systémem.
Spuštění diagnostického programu na počítači, reinstalace softwaru Notebook System Software (NSS), aktualizace ovladačů nebo vyhledání souborů readme.	Médium <i>Drivers and Utilites</i> (Ovladače a nástroje).  POZNÁMKA: Aktuální ovladače a dokumentaci lze nalézt na stránkách webové podpory společnosti Dell™ na adrese support.dell.com .
Získání bližších informací o operačním systému, údržbě periferních zařízení, Internetu, technologii Bluetooth®, sítích nebo e-mailu.	<i>Dell Průvodce technologiemi</i> nainstalovaný v počítači.

Činnost:

Přidání nových paměťových modulů nebo pevného disku do počítače.

Přeinstalace nebo výměna opotřebované nebo porouchané části.

Získání informací o bezpečném používání počítače

Kontrola informací v záruce, pravidel a podmínek (pouze USA), bezpečnostních pokynů, informací o předpisech, informací o ergonomii a smlouvy s koncovým uživatelem.

Zdroj příslušných informací:

Servisní příručka na stránkách webové podpory společnosti Dell na adrese **support.dell.com**

 **POZNÁMKA:** V některých zemích může otevření nebo výměna částí počítače vést ke zrušení záruky. Před otevřením počítače zkontrolujte záruku a podmínky pro vrácení zboží.

Dokumenty dodané s počítačem, které obsahují informace o bezpečnosti a předpisech, a také webové stránky **www.dell.com/regulatory_compliance** informující o souladu s předpisy.

Činnost:

Nalezení servisního štítku nebo kódu expresní služby—servisní štítek je potřeba pro identifikování počítače na stránkách **support.dell.com** nebo při kontaktování technické podpory.

Nalezení ovladačů a jiných souborů ke stažení.
Přístup k technické podpoře a produktové nápovědě.

Kontrola stavu objednávky nového zboží.

Získání odpovědí na časté otázky.

Získání aktuálních informací o technických změnách počítače nebo rozšířených technických referenčních materiálů pro technické pracovníky a pokročilé uživatele.

Zdroj příslušných informací:

Zadní nebo spodní strana počítače.



Stránky webové podpory společnosti Dell™ na adrese **support.dell.com**.

Základní technické údaje

Model počítače

Dell Studio 1555

Tato část obsahuje základní informace, které můžete potřebovat při instalaci či upgradu počítače nebo při aktualizaci ovladačů.

 **POZNÁMKA:** Nabízené možnosti se mohou lišit podle oblasti. Chcete-li více informací o konfiguraci počítače, klepněte na nabídku **Start**  → na položku **Nápowěda a podpora** a poté vyberte možnost zobrazení informací o počítači.

Processor

Typ	Mezipaměť L2
procesor Intel® Core™ 2 Duo	3 MB nebo 6 MB
procesor Intel® Pentium® Dual-Core	1 MB
procesor Intel® Celeron® Dual-Core	1 MB
Processor Intel® Celeron®	1 MB
Mezipaměť L1	64 kB (Intel - 32 kB na jádro)

Základní technické údaje

Processor

Frekvence externí sběrnice	<ul style="list-style-type: none">• procesor Intel Core 2 Duo (800 MHz/1066 MHz)• Intel Pentium Dual Core (667 MHz)• Intel Celeron (667 MHz)
----------------------------	--

Slot ExpressCard

Řadič karty ExpressCard	Intel ICH9M
Podporované karty	ExpressCard/34 (34 mm) 1,5 V a 3,3 V
Velikost konektoru karty ExpressCard	26 pólů

Paměť

Konektory	dva konektory SODIMM přístupné uživateli
Kapacity	1 GB, 2 GB a 4 GB
Typ paměti	800 MHz SODIMM DDR2
Minimální paměť	1 GB (jednokanálový)
Maximální paměť	8 GB (dvoukanálový 4G x2)

 **POZNÁMKA:** Paměť s kapacitou > 4 GB není dobře podporována v 32bitových operačních systémech (OS).

 **POZNÁMKA:** Instrukce pro upgradování paměti naleznete v *Servisní příručce* na stránkách webové podpory společnosti Dell na adrese **support.dell.com**.

Informace o počítači

Čipová sada	Intel GM45/PM45 + ICH9M
Šířka datové sběrnice	64 bitů
Šířka sběrnice DRAM	dvoukanálová (2) 64bitová sběrnice
Šířka sběrnice adresování procesoru	32 bitů
Flash EPROM	2 MB
Grafická sběrnice	PCI-E X16
Sběrnice PCI	32 bitů

Komunikace

Typ modemu	externí modem V.92 56K USB
Řadič modemu	Hardwarový modem
Rozhraní modemu	sběrnice USB (Universal Serial Bus)

Komunikace

Síťový adaptér	10/100/1000 Ethernet LAN na systémové desce
Bezdrátové připojení	1 x poloviční karta Mini-Card pro připojení WLAN pro základní konfiguraci
	2 x plná karta Mini-Card (volitelné)
	WWAN ExpressCard karta s bezdrátovou technologií Bluetooth®

Grafika**Samostatně**

Typ grafické karty	integrovaná na systémové desce
Řadič videa	ATI Mobility Radeon HD 4570
Paměť video	GDDR3 256MB/512MB

Základní technické údaje

Grafika

UMA

Typ grafické karty	integrovaná na systémové desce
Řadič videa	Mobile Intel GMA 4500MHD
Paměť video	Až 358 MB sdílené paměti
Rozhraní LCD	LVDS
Podpora televizoru	HDMI 1.2

Audio

Typ zvuku	zvukový kodek IDT 92HD73C High Definition
Řadič zvuku	zvukový systém 5,1 High Definition

Audio

Převod stereofonního signálu	24bitová (analogový-digitální a digitální-analogový)
Interní rozhraní	zvuk Intel High Definition
Externí rozhraní	konektor mikrofону, konektor stereofonních sluchátek nebo reproduktorů
Reproduktor	dva 4,5ohmové reproduktory a jeden 4 ohmový subwoofer
Vnitřní zesilovač reproduktorů	2 W na kanál do 4,5 ohmů a 3 W na kanál subwooferu
Ovládání hlasitosti	nabídka softwarových programů nebo tlačítka klávesnice

Porty a konektory

Audio	konektor mikrofonu, konektor dvou stereofonních sluchátek/reproduktorů
IEEE 1394a	4kolíkový sériový konektor (volitelný)
Karta Mini Card	jeden slot pro kartu 2 full Mini Card typu IIIA
Síťový adaptér	Port RJ-45
eSATA	jeden sedmikolíkový/ čtyřkolíkový konektor eSATA/USB combo
USB	dva 4kolíkové konektory vyhovující standardu USB 2.0
Grafika	15děrový konektor
HDMI	19 pólů

Displej

Typ (TrueLife)	15,6 palcový WLED HD TrueLife
<i>Rozměry:</i>	
Výška	193,5 mm (7,61 palce)
Šířka	344,2 mm (13,55 palce)
Úhlopříčka	396,2 mm (15,6 palce)
Maximální rozlišení:	
HD s technologií TrueLife	1366 x 768
Obnovovací frekvence	60 Hz
Operační úhel	0° (zavřený) do 140°
<i>Zobrazovací úhly:</i>	
Horizontální	±40° (HD s technologií TrueLife)
Vertikální	+15°/-30° (HD s technologií TrueLife)

Základní technické údaje

Displej

Rozteč pixelů	
HD s technologií TrueLife	0,252 mm
Ovládací prvky	jas lze ovládat pomocí klávesových zkratk (další informace naleznete v <i>Průvodci technologiemi Dell</i>).

Klávesnice

Počet kláves	86 (USA a Kanada); 102 (Evropa); 105 (Japonsko); 104 (Brazílie)
Rozvržení	QWERTY/AZERTY/Kanji

kamera (volitelná)

Pixely	2,0 megapixelů
Rozlišení videa	320 x 240 ~ 1600 x 1200 (640 x 480 při 30 snímcích za sekundu)
Diagonální zobrazovací úhel	66°

Touchpad

Poziční rozlišení X/Y (režim grafické tabule)	240 cpi
Velikost	
Šířka	aktivní oblast senzoru 73,09 mm (2,87 palce)
Výška	obdélně 40,09 mm (1,57 palce)

baterie

Typ	4článková/6článková/ 9článková lithiontová smart
Hloubka	48,3 mm (1,9 palce) (4/6/9článková)
Výška	20,4 mm (0,8 palce) (4/6článková) 37,8 mm (1,5 palce) (9článková)
Šířka	206,6 mm (8,13 palce) (4/6článková) 284,9 mm (11,2 palce) (9článková)
Hmotnost	0,24 kg (0,54 lb) (4článková) 0,34 kg (0,75 lb) (6článková) 0,5 kg (1,1 lb) (9článková)
Napětí	11,1 VDC (6/9článková) 14,8 VDC (4článková)

baterie

Přibližná doba nabíjení:	4 hodiny
Vypnutý počítač	
Doba provozu	Doba provozu baterie závisí na provozních podmínkách a při podmínkách mimořádně náročných na napájení může být výrazně zkrácena. Bližší informace naleznete v <i>Průvodci technologiemi Dell</i> .
Životnost (přibližně)	300 cyklů vybití/nabití
<i>Teplotní rozsah:</i>	
Provozní	0° až 35 °C (32° až 95 °F)
Skladovací	-40° až 65 °C (-40° až 149 °F)
Knoflíková baterie	CR-2032

Základní technické údaje

Adaptér napájení

Vstupní napětí	100–240 V stř. 115–230 V AC (adaptér do auta a do letadla)
Vstupní proud (maximální)	1,5 A 2,5 A (adaptér do auta a do letadla)
Vstupní frekvence	50–60 Hz
Výstupní proud	65 W nebo 90 W
Výstupní proud (90 W)	5,62 A (maximum při 4sekundovém pulzu) 4,62 A (stálý)
Výstupní proud (65 W)	4,34 A (maximum při 4sekundovém pulzu) 3,34 A (stálý)
Jmenovité výstupní napětí	19,5 +/- 1 VDC

Adaptér napájení

<i>Rozměry:</i>	
65 W (Řada E)	
Výška	16 mm (0,6 palce) 15 mm (0,59 palce) (adaptér do auta a do letadla)
Šířka	66 mm (2,6 palce)
Hloubka	127 mm (5,0 palce)
Hmotnost (s kabely)	0,29 kg (0,64 lb) 0,26 kg (0,57 lb) (adaptér do auta a do letadla, bez kabelu AC a prodlužovacího kabelu DC)
90 W (Řada E)	
Výška	16 mm (0,6 palce)
Šířka	70 mm (2,8 palce)

Adaptér napájení

Hloubka	147 mm (5,8 palce)
Hmotnost (s kabely)	0,345 kg (0,76 lb)
Teplotní rozsah:	
Provozní	0° až 35 °C (32° až 95 °F)
	0° až 40 °C (32° až 104 °F) (adaptér do auta a do letadla)
Skladovací	-40° až 65 °C (-40° až 149 °F)
	-40° až 70 °C (-40° až 158 °F) (adaptér do auta a do letadla)

Fyzické vlastnosti

Výška	25,3 mm až 38,9 mm
Šířka	371,6 mm (14,63 palce)
Hloubka	253 mm (9,96 palce)
Hmotnost (se 4čláňkovou baterií):	2,45 kg
Možnost konfigurace na méně než	
<i>Relativní vlhkost (maximální):</i>	
Provozní	10 % až 90 % (bez kondenzace)
Skladovací	5 % až 95 % (bez kondenzace)
Nadmořská výška (maximální):	
Provozní	-15,2 až 3048 m (-50 až 10 000 ft)

Příloha

Upozornění společnosti Macrovision

Produkt používá technologii podléhající ochraně autorských práv, která je chráněna nároky některých amerických patentů a jinými právy na duševní vlastnictví společnosti Macrovision Corporation a dalších vlastníků. Použití této technologie chráněné autorskými právy musí být schváleno společností Macrovision Corporation a je určeno pouze pro domácí a omezené zobrazovací použití, není-li uplatněna jiná licence společnosti Macrovision Corporation. Zpětná analýza a dekompilace jsou zakázány.

Rejstřík

A

AutoTech **47**

C

čipová sada **57**

D

data, zálohování **26**

DellConnect **45**

Dell Diagnostics **37**

diagnostický kontrolní seznam **49**

disková mechanika

podporované velikosti disků **23**

disky

použití **23**

vyjetí **24**

disky CD, přehrávání a vytváření **25**

disky DVD, přehrávání a vytváření **25**

doprava produktů

za účelem vrácení nebo opravy **48**

E

e-mailové adresy

technické podpory **46**

e-mailové adresy podpory **46**

energie

úspora **25**

H

horizontální a vertikální poloha počítače **6**

I

indikátory stavu zařízení **13**

ISP

poskytovatel internetového připojení **9**

K

- kontaktování společnosti Dell on-line **50**
- kontaktování společnosti Dell telefonicky **49**

M

- Microsoft™ Windows Vista® **9**
- možnosti počítače **24**

N

- napájecí adaptér
 - rozměry a hmotnost **62**
- napájecí rozdvojky, použití **6**
- nápověda
 - získání pomoci a podpory **44**
- nastavení, dříve než začnete **5**
- nastavení polohy **6**

O

- obnovení disku do výchozího stavu **41**
- obnovení systému **39**
- ovladače a soubory ke stažení **54**

P

- počítač, instalace **5**
- podpora související s pamětí **56**
- poškození, předcházení **5**
- potíže, řešení **27**
- potíže se softwarem **31**
- potíže s hardwarem
 - diagnostika **36**
- potíže s napájením, řešení **29**
- potíže s pamětí
 - řešení **30**
- přihlášení na FTP, anonymní **46**

- připojení
 - k Internetu **9**
- připojení k Internetu **9**
- připojení k síti
 - oprava **29**
- připojení k síti pomocí kabelu
 - síťový kabel, připojení **7**
- přizpůsobení
 - možností napájení **25**
 - plocha **25**
- procesor **55**
- produkty
 - informace a možnosti nákupu **47**
- proudění vzduchu, umožnění **5**
- Průvodce řešením potíží s hardwarem **36**
- Průvodce technologiemi Dell
 - bližší informace **52**

R

- reinstalace systému Windows **39**
- řešení potíží **27**
- rozšiřující sběrnice **57**

S

- služby zákazníkům **45**
- softwarové funkce **24**
- specifikace **55**
- stav objednávky **47**
- stránky podpory
 - celosvětové **46**
- stránky podpory společnosti Dell **54**
- Středisko technické podpory společnosti Dell **33**
- systémová hlášení **34**

Rejstřík

T

technická podpora **45**

tlačítko Dell Factory Image Restore **39**

U

úspora energie **25**

V

ventilace, zajištění **5**

vrácení v souladu se zárukou **48**

W

Windows, reinstalace **39**

Windows Vista®

přeinštalování **43**

Průvodce kompatibilitou programů **31**

Z

zálohy

vytváření **26**

zdroje, nalezení dalších **52**

získání dalších informací **52**